

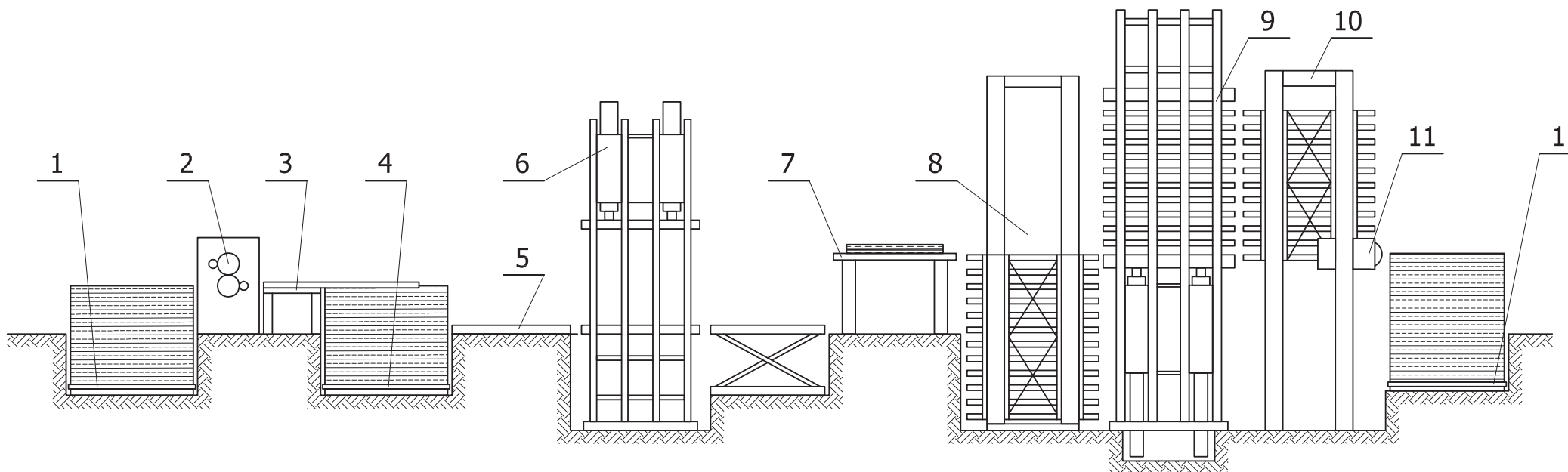

31.10/10.4.1

## ЛИНИЯ ДЛЯ ПРОИЗВОДСТВО ДЕРЕВЯНЫХ ПЛИТИ И ФУРНИРОВАННЫХ ОТПРЕССКОВ



Применение: Производство деревянных плиты и фурнированных отпрессков

- |                                |  |
|--------------------------------|--|
| 1. Стол для поднимание         | 6. Холодной пред пресс                     |
| 2. Машина для проклеивание     | 7. Транспортёр для польнение               |
| 3. Торелкообразный транспортёр | 8. Много этажная система для польнение     |
| 4. Стол для укладивание        | 9. Много этажный тепловой пресс            |
| 5. Транспортёр для внесение    | 10. Много этажная система для опораживание |
|                                | 11. Транспортёр для опораживание           |

Основные технические характеристики:

Величие нагревательных плит	2700 x 1700 mm	По требованию
Величие отпрессков	2600 x 1600 mm	
Удельное давление	max 240 N/cm <sup>2</sup>	
...	...	



**TECOOP-ENG D.O.O.**  
INDUSTRIJSKI INŽENJERING

Srbija-26000 PANČEVO, Savska 12-14  
Tel +381 13 346226 Tel/Fax +381 13 346042  
www.tecoop.co.rs / tecoop@sezampro.rs